

ИНСТРУКЦИЯ ПО СБОРКЕ И ЭКСПЛУАТАЦИИ ТРЕНАЖЕРА БЕГУЩИЙ ПО ВОЛНАМ LARSEN LIGHT 03

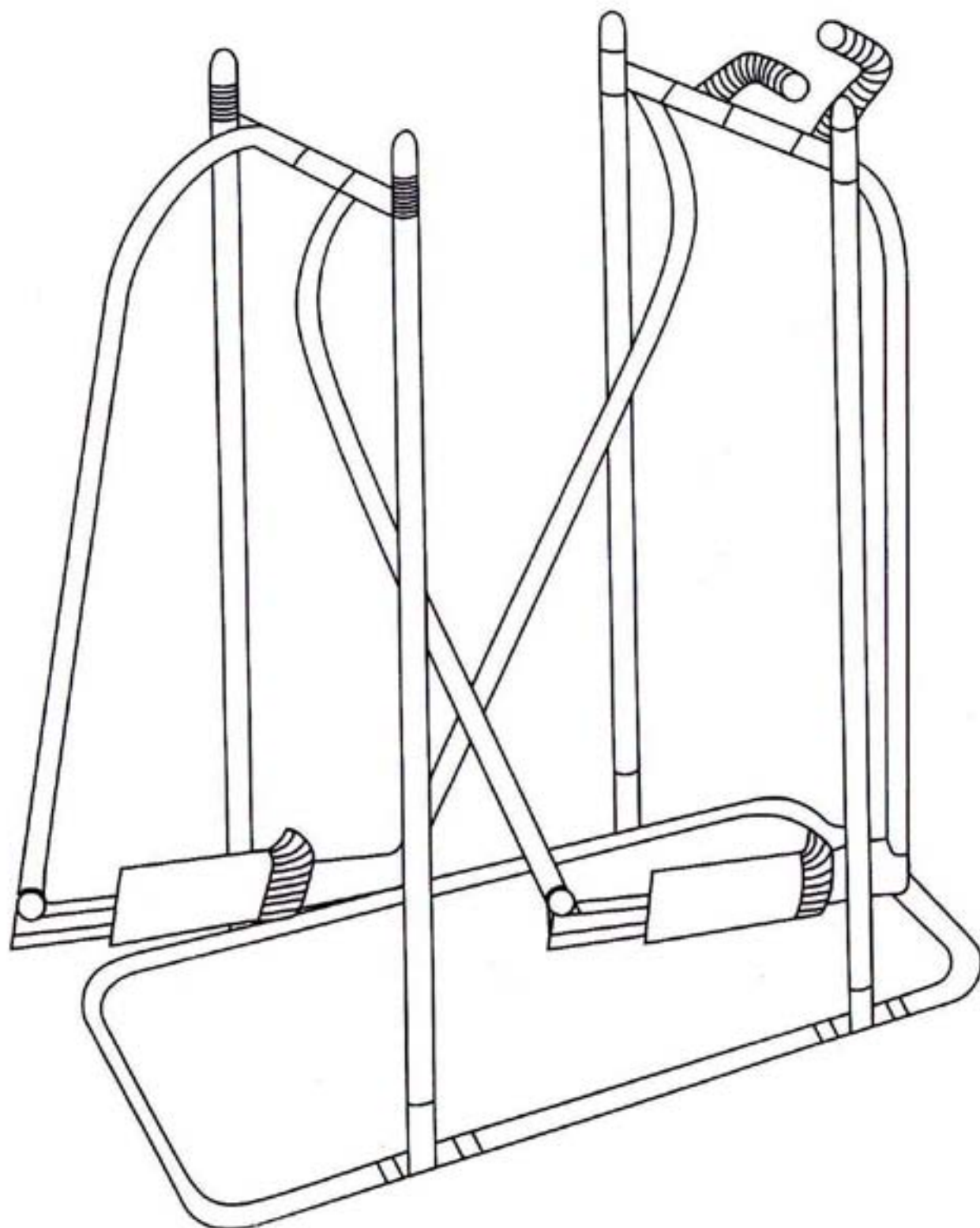

СПЕЦИФИКАЦИЯ

Размеры в собранном виде: 66 x 42 x 86 см

Масса в собранном виде: 8,54 кг

Максимальный вес пользователя: 40 кг

Перед монтажом и вводом тренажера в эксплуатацию, пожалуйста, прочтите внимательно данную инструкцию, из которой Вы получите важные указания. Сохраните инструкцию для дальнейших консультаций, ремонтных работ и заказа запасных деталей.

УКАЗАНИЯ ПО ТЕХНИКЕ БЕЗОПАСНОСТИ

- Тренажер может быть использован только в предусмотренных для него целях.
- Использование тренажера в каких-либо других целях – недопустимо и опасно. Производитель не несет ответственности за ущерб и повреждения, возникшие в результате применения тренажера в непредусмотренных для него целях.
- Поврежденные детали могут причинить вред Вашему здоровью и сократить срок эксплуатации тренажера. Поэтому при износе или повреждении деталей тренажер нужно вывести из эксплуатации и сразу же заменить детали новыми. Для замены используйте только оригинальные детали.
- За разъяснением возникающих вопросов обращайтесь к специализированному дилеру.

ОБРАЩЕНИЕ С ТРЕНАЖЕРОМ

- Перед вводом в эксплуатацию необходимо произвести квалифицированный и надежный монтаж.
- Не устанавливайте тренажер во влажных помещениях.
- Детей необходимо ознакомить с правилами пользования тренажером и присматривать за ними.
- Тренируйтесь на тренажере в подходящей спортивной обуви.
- При постоянных тренировках регулярно производите проверку всех деталей, особенно винтов.

УХОД И РЕМОНТНЫЕ РАБОТЫ

- Для работ по уходу за тренажером используйте только экологически чистые, ни в коем случае едкие или сильные очистители.

ИНСТРУКЦИЯ ПО СБОРКЕ

Внимание: не затягивайте крепежи до полной сборки, сделайте это, после того как весь тренажер будет собран.

ШАГ 1. Вставьте трубки рамы друг в друга как показано на рисунке. Не затягивайте болты до конца на данном этапе сборки для последующей регулировки.

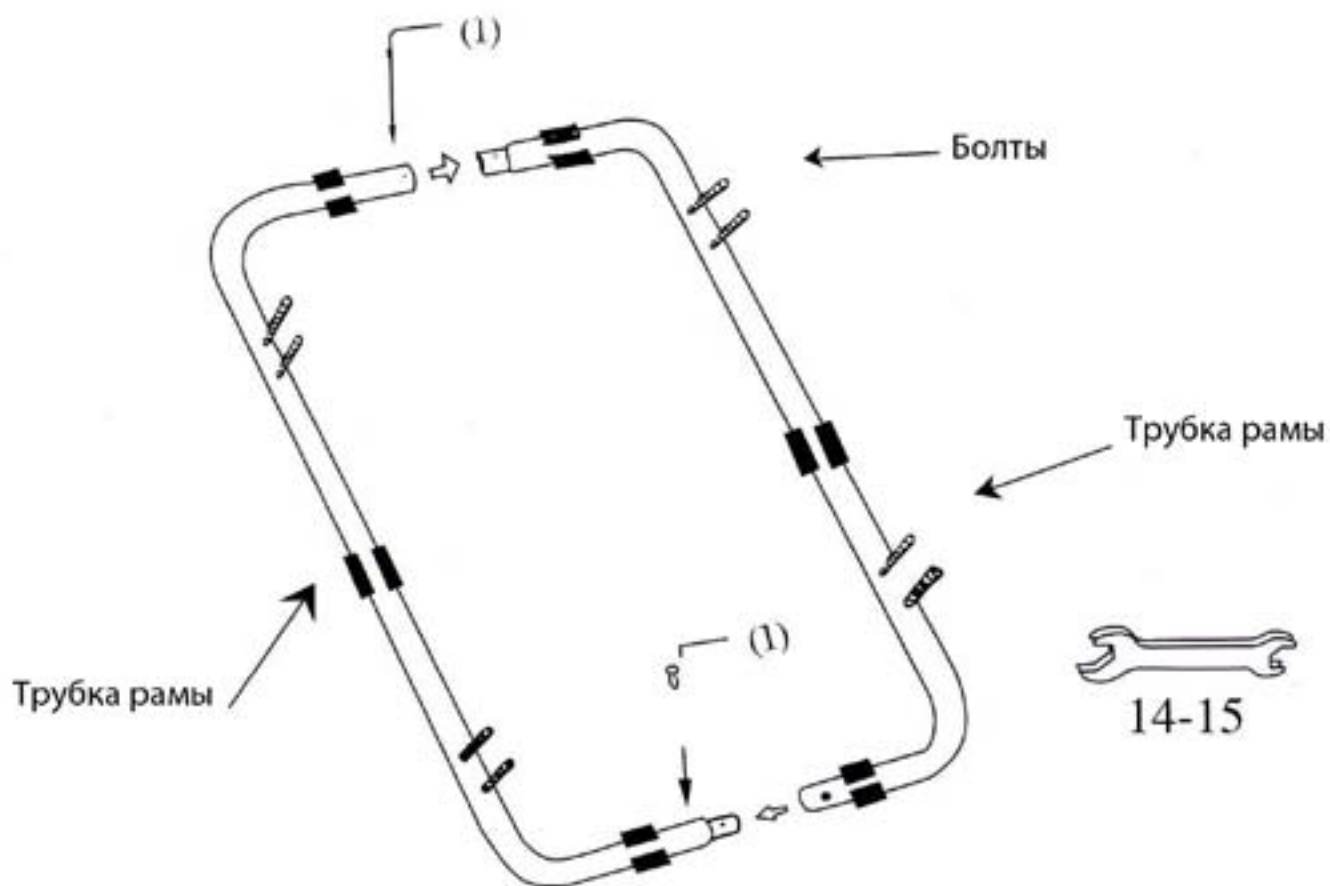

ШАГ 2. Вставьте трубку-ось в трубку-суппорт и закрепите винтами (2). Установите в левую ручку, в правую ручку и в правую трубку-суппорт и закрепите винтами.

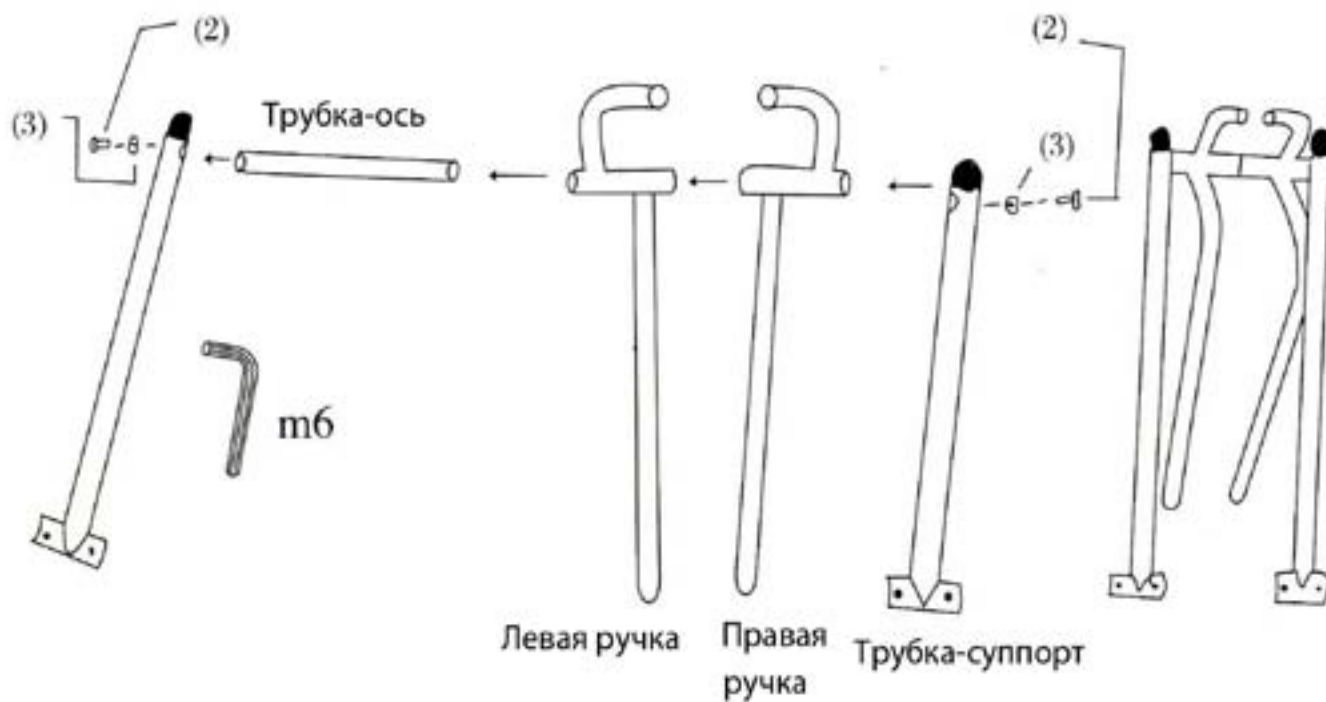

ШАГ 3. Закрепите трубку-ось и трубку-суппорт винтами (2). Установите на задние ручки и закрепите винтами.

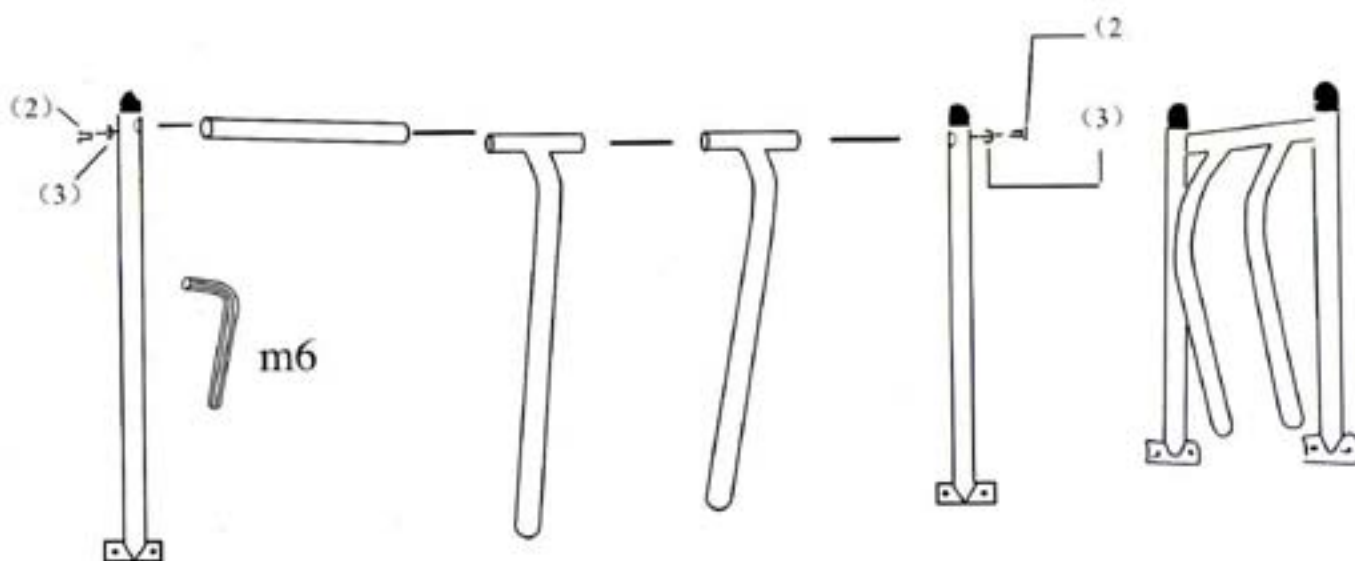

ШАГ 3. Закрепите трубку-ось и трубку-суппорт винтами (2). Установите на задние ручки и закрепите винтами.

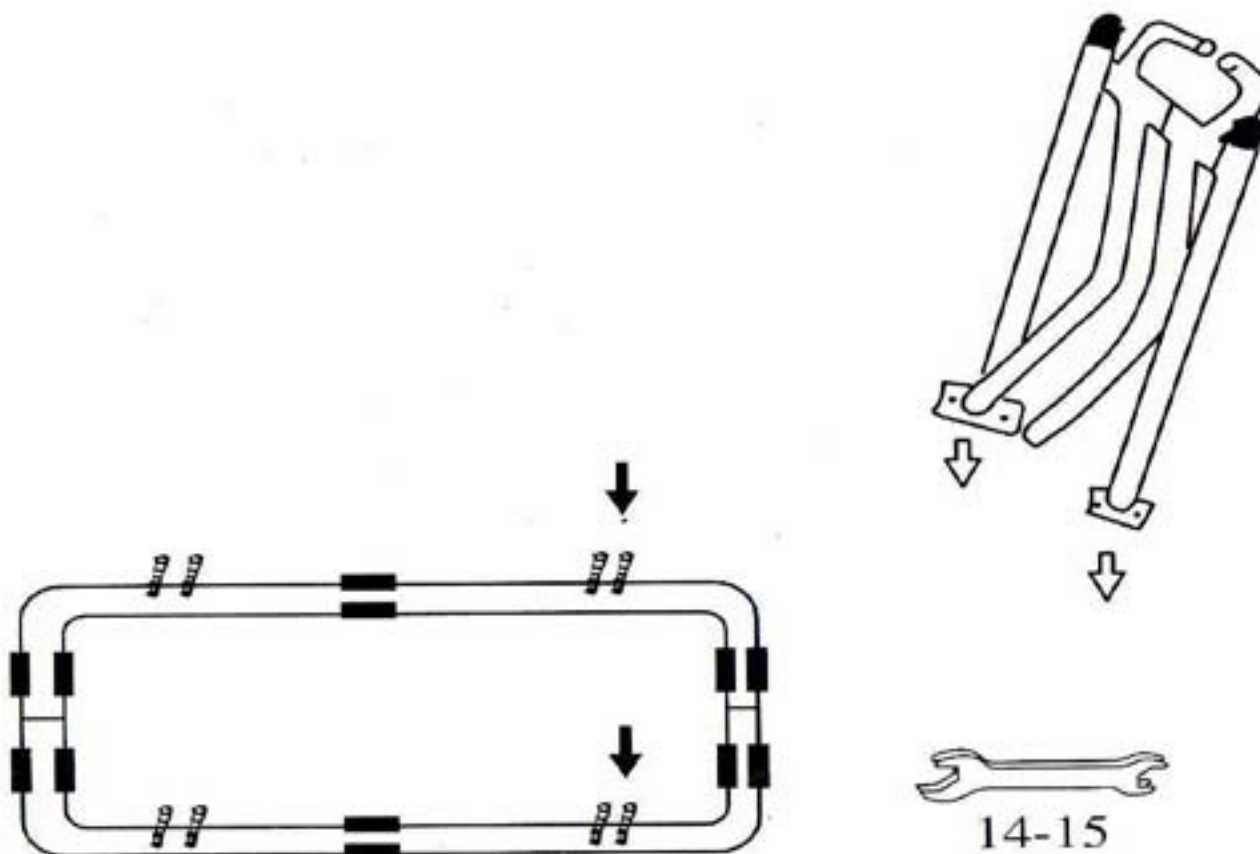

ШАГ 5. Установите задние ручки на раме и закрепите болтами.

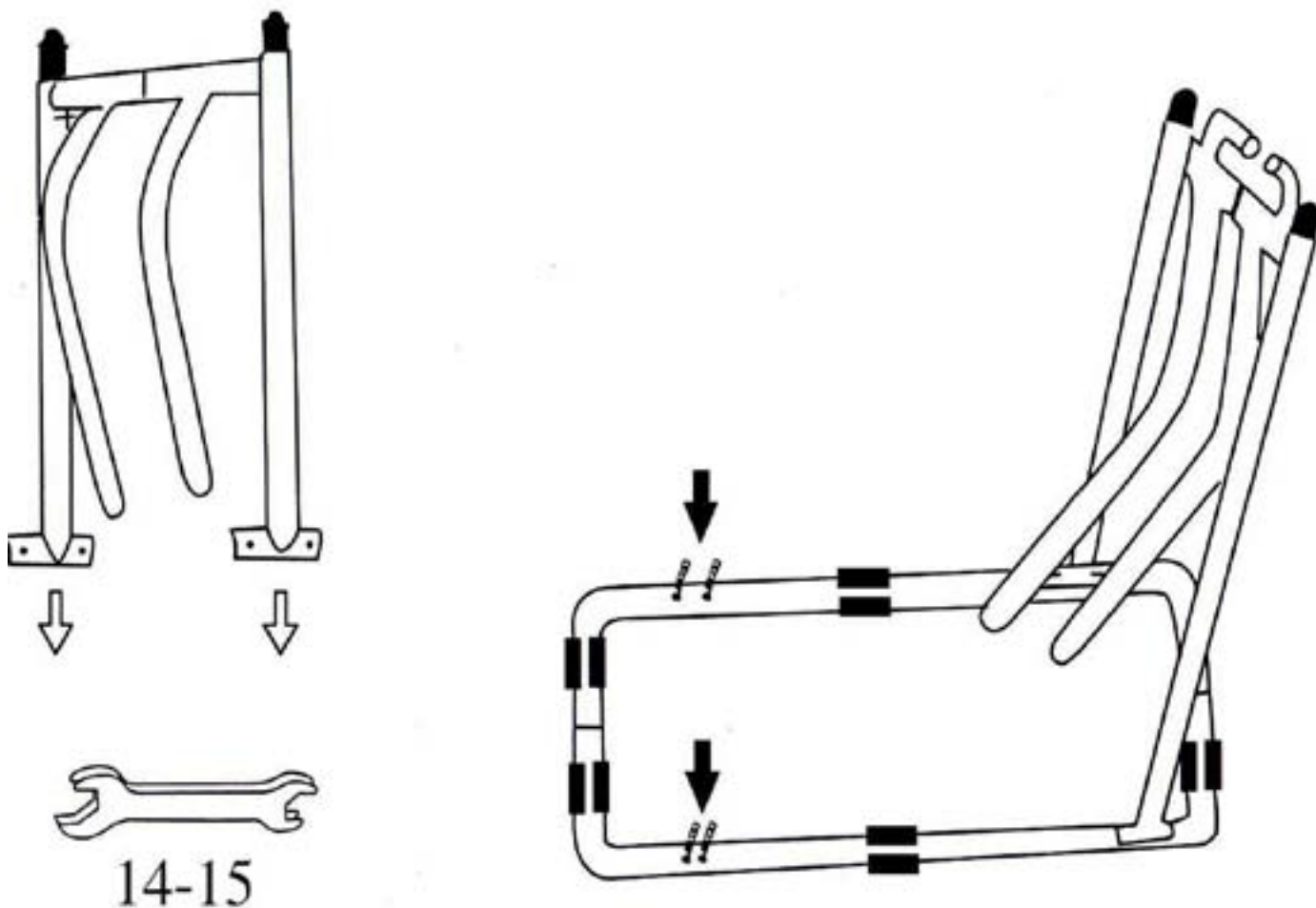

ШАГ 6. Установите платформы для ног и закрепите винтами, болтами и гайками.

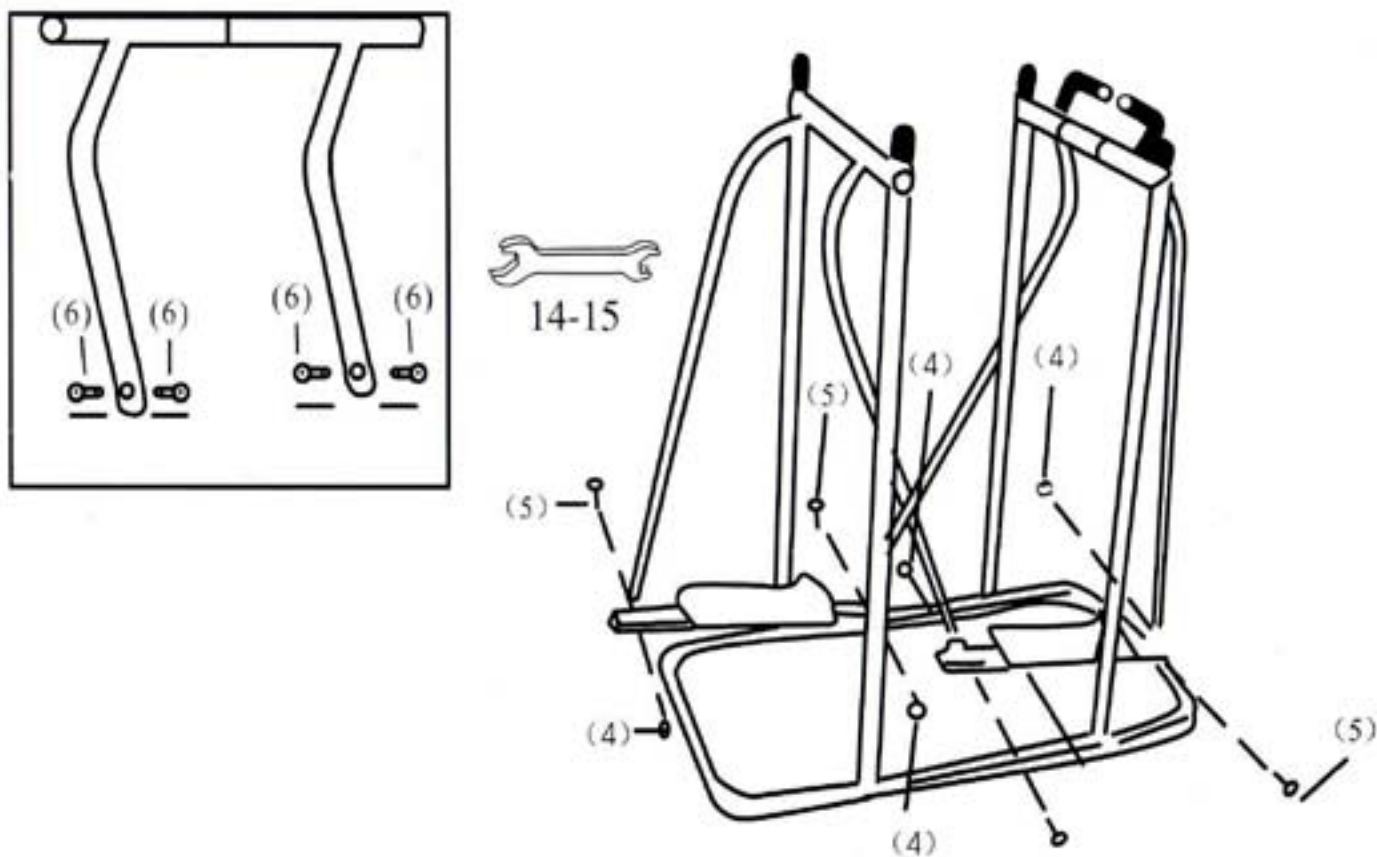

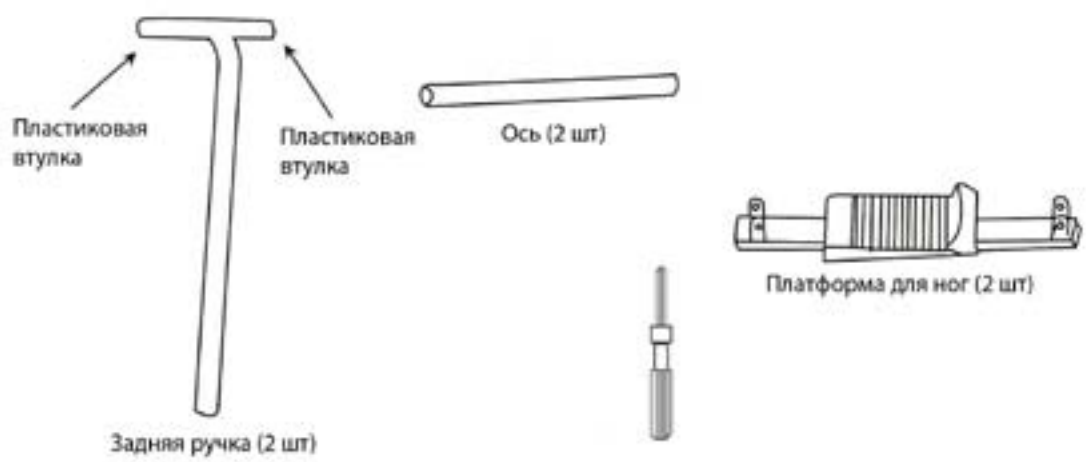
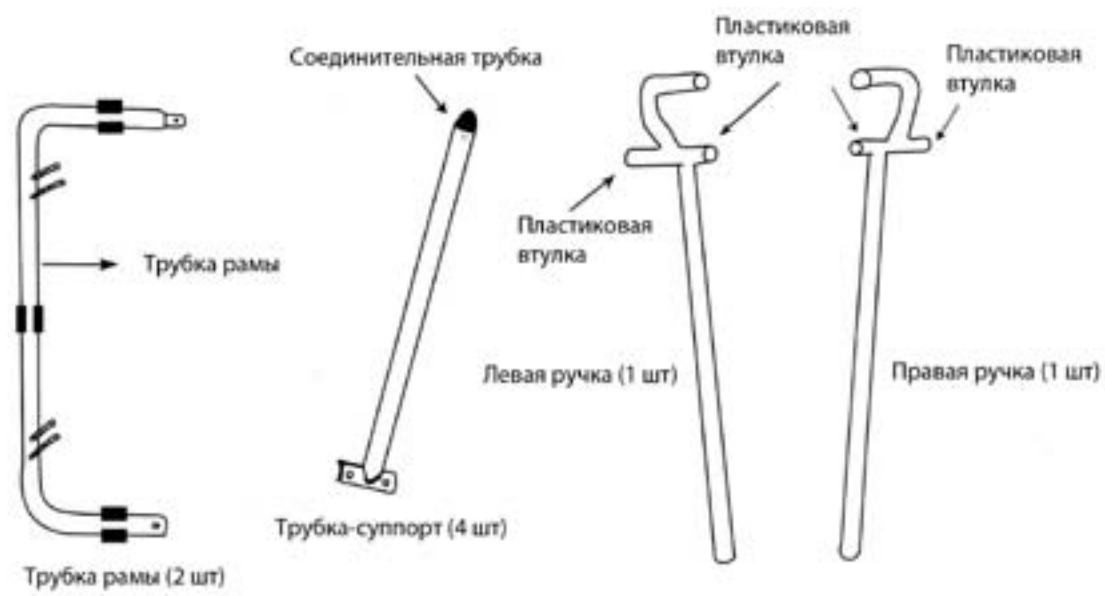

#			Кол-во
1		Винт	2
2		Болт 8 x 20	4
3		Шайба 8	4
4		Гайка 8	8
5		Болт 6	4
6		Болт 6	4
7		Отвертка	1
8		Шестигранник М6	2
10		Ключ 14-15	1
11		Болт 6 x 30	4